

TYPE - TYP

RDC 30



DESTINATION

- Applications industrielles



Distribución de componentes eléctricos y electrónicos

Tel.: (+34) 902 450 160

Fax: (+34) 902 433 088

ermec@ermec.com

www.ermec.com

DESCRIPTION

- Dynamo tachymétrique en ensemble rotor/stator (BF)
- Variante sur palier à arbre creux à montage flottant (MF)
- Grand alésage
- Excitation par aimants permanents

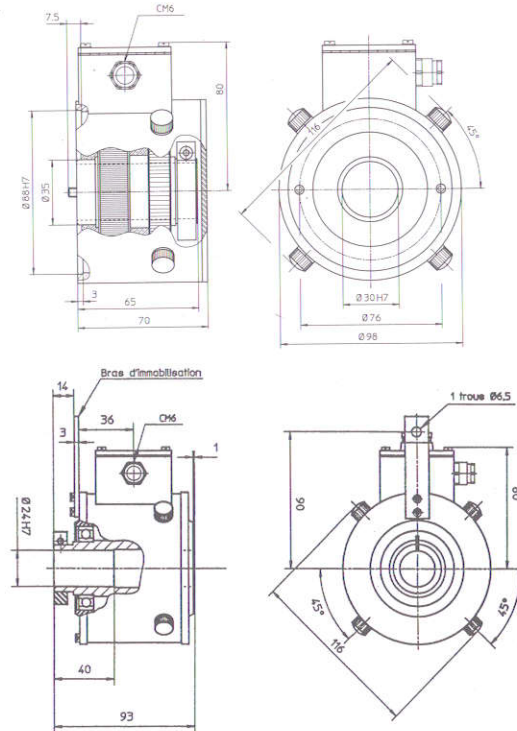
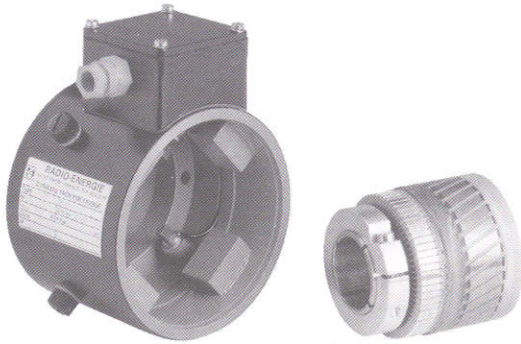

RDC 30 BF

RDC 30 MF

MASS WEIGHT GEWICHT	kg	1,8
---------------------------	----	-----

CARACTÉRISTIQUES GÉNÉRALES • GENERAL DATA • ALLGEMEINE KENNDATEN

DÉSIGNATION	DESIGNATION	BEZEICHNUNG	Symb. Symb. Symb.	Unité Unit Einheit	Val/Val/Wert		DÉTAILS CONSTITUTIFS CONSTRUCTION DETAILS FERTIGUNGSEINZELHEITEN	
Limite mécanique de la vitesse	Max. speed (mechanical)	Max Drehzahl (mechanisch)	n_m	tr/min rpm U/min	7500		Nombre de pôles Number of poles Polzahl	2p 4
Moment d'inertie	Moment of inertia	Trägheitsmoment	J	kg. cm ²	3,5		Nombre d'encoches induit Number of armature slots Nutenzahl	Z 33
Couple d'entraînement à vide	No load driving torque	Leerlaufantriebsmoment	M_r	N.cm	0,7		Nombre de lames au collecteur Number of collector blades Kollektorlamenzahl	K 33
F.E.M. max. admissible	Maximum E.M.F.	Max zulässige E.M.K.	E_m	V	300		Classe d'isolation Insulation class Isolationsklasse	B (IEC 34-1)
Erreur de linéarité max.	Maximum linearity error	Max. Linearitätsfehler	ΔE	% E_T	$\leq 0,15$		Température d'utilisation Operating temperature Betriebstemperatur	-20°C - 110°C
Taux d'ondulation global (crête à crête)	Overall ripple rate (peak to peak)	Gesamter Oberwellenanteil (Spitze-Spitze)	ΔE_c	% E_c	$\leq 0,6$		Protection climatique Climatic protection Klimaschutz	C_a (IEC 68-1)
Harmoniques de rotation (f=2 p.n)	Rotation harmonics (f=2 p.n)	Rotationsoberwellen (f=2 p.n)	ΔE_p	% E_c	$\leq 0,05$		Degré de protection Protection degree Schutzart	IP 44 (IEC34-5)**
Harmoniques d'encoches (f=Z.n)	Slot harmonics (f=Z.n)	Nutenoberwellen (f=Z.n)	ΔE_z	% E_c	$\leq 0,55$		Sens de rotation : réversible Direction of rotation : reversible Drehrichtung : reversierbar	
Précision d'étalonnage	Calibration precision	Eichgenauigkeit	ΔE_o	% E_{T_o}	± 2		Excitation : Aimants permanents : Alnico Excitation : Permanents magnets : Alnico Erregung : Permanentmagnete : Alnico	
Dérive F.E.M. en temp. - sans compensation - avec compensation	E.M.F. temp. drift - not compensated - compensated	Temperaturgang der E.M.K. - nicht kompensiert - kompensiert	ΔE_e	%/°C	0,005 -			
Constante de temps	Time constant	Zeitkonstante	C_t	ms	0,7			
* Filtre : Constante de temps du filtre Courant de charge Vitesse	* Filter : Time constant of filter Load current Speed	* Filter : Filterzeitkonstante Laststrom Drehzahl	$R_F \times C_F$ I_c n	ms mA tr/min rpm U/min	0,1 1,5 3000			

Nous nous réservons le droit de modifier les caractéristiques techniques dans l'intérêt du progrès technologique.
We reserve the right to modify technical features in the interest of technological advance.
Änderungen, die dem technischen Fortschritt dienen, behalten wir uns vor.

DESTINATION

- Industrial applications

ERMEC

www.ermec.com

Distribución de componentes eléctricos y electrónicos

ANWENDUNGSBEREICH

- Industrieinsatz

DESCRIPTION

- Hollow shaft tachometer generator (BF)
- Option with bearing, direct mounting on shaft (MF)
- Large bore
- Permanent magnet excitation
- Mounted on smooth shaft

BESCHREIBUNG

- Gleichstrom-Hohlwellen-Tachodynamo (BF)
- Eigengelagerte Maschine, fliegender Anbau (MF)
- Große Bohrung
- Permanentmagnet-Erregung
- Montage auf glatter Welle

TYPE - TYP
RDC 30

VARIANTES DE CONSTRUCTION • MECHANICAL OPTIONS • KONSTRUKTIONSVARIANTEN

Alésage moyen induit Armature bore Ankerbohrung Ø d (mm)			Centrage moteur Motor centering end frame Motor-Zentrierrand Ø D (mm)			Système de blocage induit Armature clamping device Ankerspannvorrichtung		
Standard	Max.	Min.	Standard					
MF	30					Douille de serrage Collet Spannhülse		
BF	30	30	17	88				

VARIANTES DE CONSTRUCTION	OPTIONS	SONDERAUSFÜHRUNGEN
• Montage flottant sur palier (MF)	• With bearings, direct mounting on shaft (MF)	• Eigengelagerte Maschine, fliegender Anbau (MF)

ADAPTATIONS USUELLES	AVAILABLE OPTIONS	GÄNGIGE ANBAUMÖGLICHKEITEN
Nous consulter	On request	Auf Anfrage

RÉPÉRAGE ET POLARITÉ DES BORNES (CÂBLES) POUR UNE ROTATION ANTIHORAIRE VUE DU CÔTÉ ENTRAÎNEMENT MARKINGS AND POLARITY OF TERMINALS (CABLES) FOR COUNTER-CLOCKWISE ROTATION VIEWING THE MOUNTING FACE KENNZEICHNUNG UND POLARITÄTEN DER KLEMMEN (KABEL) FÜR EINE LINKSDREHUNG AUF DER A-SEITE	
1 collecteur / 1 collector / 1 Kollektor	2 collecteurs / 2 collectors / 2 Kollektoren
A1: + A2: -	

VARIANTES ÉLECTRIQUES • ELECTRICAL OPTIONS • ELEKTRISCHE AUSFÜHRUNGEN

			Min.					Max.					
F.E.M. à 1000 tr/mn E.M.F. at 1000 rpm E.M.K. bei 1000 U/min	E _n	V	10	20	30	40	50	60					
Constante de vitesse Voltage gradient Drehzahlkonstante	C _v	V/tr/min V/rpm V/U/min	0,01	0,02	0,03	0,04	0,05	0,06					
Résistance de l'induit Armature resistance Ankerwiderstand	R _a	Ω	8	33	73	130	200	290					
Courant max. thermique Max thermal load Thermischer Grenzstrom	I _{th}	mA	400	200	150	100	80	60					
Vitesse max. admissible Max. allowed speed Max. zulässige Drehzahl	n _a	tr/min rpm U/min	7500	7500	7500	7500	6000	5000					

B A L A I S • B R U S H E S • B Ü R S T E N

Nombre Number Anzahl	Dimensions Dimensions Abmasse mm	Qualité/Grade/Qualität	Domaine d'utilisation/Application limits/Anwendungsbereich	Réf./Ref/Referenz
		Electrographitiques Electrographite Elektrographit	Applications spéciales, nous consulter Special applications, on request Sondereinsatz, auf Anfrage	
4	5 x 4 x 12	Carbo-argent Silver-graphite Silber-Kohle	STANDARD pour utilisation normale à F.E.M for normal use at E.M.F für normalen Einsatz bei E.M.K < 300 V < 300 V < 300 V	50 - 40 - CA