

TYPE - TYP

RE.0444 SR



DESTINATION

- Matériel ferroviaire



Tel.: (+34) 902 450 160

Fax: (+34) 902 433 088

ermec@ermec.com

www.ermec.com

DESCRIPTION

- Dynamo tachymétrique dérivée du modèle RE.0444 R mais adaptée aux conditions ferroviaires (matériel embarqué)
- Uniquement à 1 collecteur et à bride

Distribución de componentes eléctricos y electrónicos

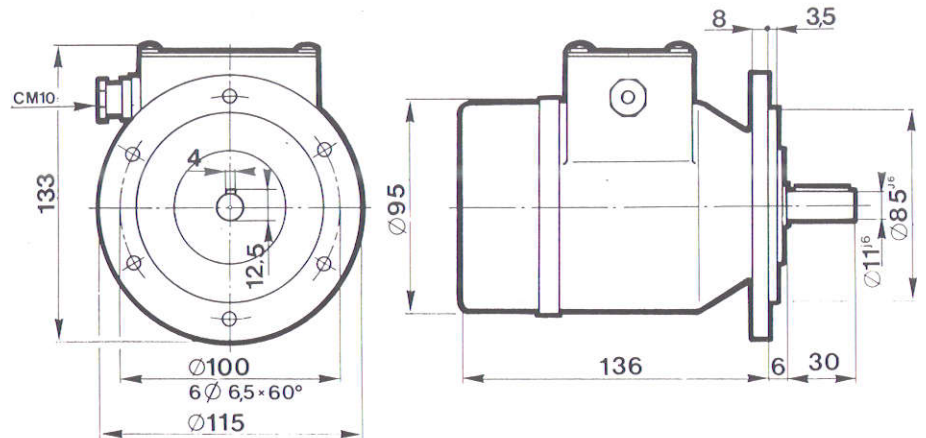
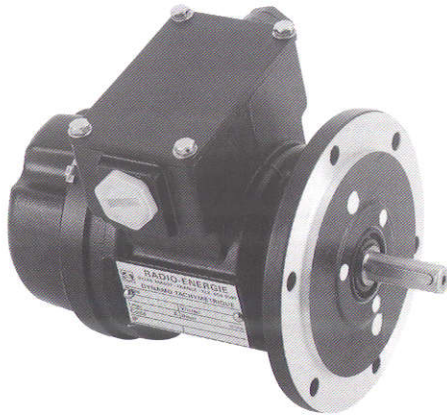

MASSE WEIGHT GEWICHT	kg	2,8
----------------------------	----	-----

CARACTÉRISTIQUES GÉNÉRALES • GENERAL DATA • ALLGEMEINE KENNDATEN

DÉSIGNATION	DESIGNATION	BEZEICHNUNG	Symb. Symb. Symb.	Unité Unit Einheit	Val/Val/Wert	DÉTAILS CONSTITUTIFS CONSTRUCTION DETAILS FERTIGUNGSEINZELHEITEN	
Limite mécanique de la vitesse	Max. speed (mechanical)	Max Drehzahl (mechanisch)	n_m	tr/min rpm U/min	12000	Nombre de pôles Number of poles Polzahl	2p 2
Moment d'inertie	Moment of inertia	Trägheitsmoment	J	kg cm ²	0,950	Nombre d'encoches induit Number of armature slots Nutenzahl	Z 19
Couple d'entraînement à vide	No load driving torque	Leerlaufantriebsmoment	M_r	N.cm	1,50	Nombre de lames au collecteur Number of collector blades Kollektorlamellenzahl	K 57
Effort radial max. sur l'arbre	Max. radial shaft stress	Zulässige Radialkraft auf der Welle	F	da N	1,0	Classe d'isolation Insulation class Isolationsklasse	B (IEC34-1)
F.E.M. max. admissible	Maximum E.M.F.	Max zulässige E.M.K.	E_m	V	600	Température d'utilisation Operating temperature Betriebstemperatur	-30° -130°C
Erreur de linéarité max.	Maximum linearity error	Max. Linearitätsfehler	ΔE	% ET	≤ 0,15	Protection climatique Climatic protection Klimaschutz	C_G (IEC68-1)
Taux d'ondulation global (côte à côte)	Overall ripple rate (peak to peak)	Gesamter Oberwellenanteil (Spitze-Spitze)	ΔE_c	% E_c	≤ 0,5	Degré de protection Protection degree Schutzart	IP 56 (IEC34-5)
Harmoniques de rotation (f=2 p.n)	Rotation harmonics (f=2 p.n)	Rotationsoberwellen (f=2 p.n)	ΔE_p	% E_c	≤ 0,2	Sens de rotation : réversible Direction of rotation : reversible Drehrichtung : reversierbar	
Harmoniques d'encoches (f=Z.n)	Slot harmonics (f=Z.n)	Nutenoberwellen (f=Z.n)	ΔE_z	% E_c	≤ 0,3	Excitation : Aimants permanents : Alnico Excitation : Permanent magnets : Alnico Erregung : Permanentmagnete : Alnico	
Précision d'étalonnage	Calibration precision	Eichgenauigkeit	ΔE_o	% E_{T0}	± 1		
Dérive F.E.M. en temp. -sans compensation -avec compensation	E.M.F. temp. drift -not compensated -compensated	Temperaturgang der E.M.K. -nicht kompensiert -kompensiert	ΔE_e	%/°C	0,02 0,005		
Constante de temps	Time constant	Zeitkonstante	C_t	ms	2,5		
* Filtre : Constante de temps du filtre Courant de charge Vitesse	* Filter : Time constant of filter Load current Speed	* Filter : Filterzeitkonstante Laststrom Drehzahl	$R_f \times R_C$ I_c n	ms mA tr/min rpm U/min	0,47 5 3000		

Nous nous réservons le droit de modifier les caractéristiques techniques dans l'intérêt du progrès technologique.
We reserve the right to modify technical features in the interest of technological advance.
Änderungen, die dem technischen Fortschritt dienen, behalten wir uns vor.

DESTINATION

- Railway or severe industrial applications

ANWENDUNGSBEREICH

- Eisenbahnbau

DESCRIPTION

- Model derived from RE.O444 R
- Designed for railway specifications
- Only with flange and one commutator

ERMEC

www.ermec.com

Distribución de componentes eléctricos y electrónicos

BESCHREIBUNG

- Gleichstrom-Tachometerdynamo
- RE.O444 R-Variante für Schienenfahrzeuge
- Nur in Flanschausführung mit einem Kollektor

TYPE - TYP
RE.O444 SR

VARIANTES DE CONSTRUCTION • MECHANICAL OPTIONS • KONSTRUKTIVSARIANTEN

BOUTS D'ARBRES ET ROUEMENTS / SHAFT ENDS AND BEARINGS / WELLENENDEN UND KUGELLAGER

	Côté entraînement/Mounting side/Antriebsseite			Côté opposé entraînement/Opposite mounting side/Gegenantriebsseite		
	D (mm)	L (mm)	Roulements/Bearings/Kugellager	D (mm)	L (mm)	Roulements/Bearings/Kugellager
Standard	11	30	15 x 32 x 9 ZZ	10	-	10 x 26 x 8 ZZ
Max	14	-	15 x 32 x 9 ZZ			10 x 26 x 8 ZZ

VARIANTES DE CONSTRUCTION	OPTIONS	SONDERAUSFÜHRUNGEN
<ul style="list-style-type: none"> • Bride spéciale • Bout d'arbre spécial 	<ul style="list-style-type: none"> • Special flange • Special shaft end 	<ul style="list-style-type: none"> • Sonderflansch • Spezialwellenende

ADAPTATIONS USUELLES SUR 2 ^e BOUT D'ARBRE	AVAILABLE OPTIONS ON 2nd SHAFT END	GÄNGIGE ANBAUMÖGLICHKEITEN AM 2. WELLENENDE

REPÉRAGE ET POLARITÉ DES BORNES (CÂBLES) POUR UNE ROTATION ANTIHORAIRE VUE DU CÔTÉ ENTRAÎNEMENT MARKINGS AND POLARITY OF TERMINALS (CABLES) FOR COUNTER-CLOCKWISE ROTATION VIEWING THE MOUNTING FACE KENNZEICHNUNG UND POLARITÄTEN DER KLEMMEN (KABEL) FÜR EINE LINKSDREHUNG AUF DER A-SEITE

1 collecteur / 1 collector / 1 Kollektor	2 collecteurs / 2 collectors / 2 Kollektoren	
A 1 : + A 2 : -	Coll. 1	Coll. 2

VARIANTES ÉLECTRIQUES • ELECTRICAL OPTIONS • ELEKTRISCHE AUSFÜHRUNGEN

				Min.										Max.
F.E.M. à 1000 tr/mn E.M.F. at 1000 rpm E.M.K. bei 1000 U/min	E _n	V	1 coll.	6	20	30	40	50	60	80	100	120	150	200
Constante de vitesse Voltage gradient Drehzahlkonstante	C _v	V/tr/min V/rpm V/U/min	1 coll.	0,006	0,020	0,030	0,040	0,050	0,060	0,080	0,100	0,120	0,150	0,200
Résistance de l'induit Armature resistance Ankerwiderstand	R _a	Ω	1 coll.	1,50	12	28	45	70	100	180	280	400	640	900
Courant max. thermique Max thermal load Thermischer Grenzstrom	I _{th}	A	1 coll.	1,40	0,55	0,35	0,25	0,22	0,18	0,14	0,11	0,09	0,07	0,07
Vitesse max. admissible Max. allowed speed Max. zulässige Drehzahl	n _a	tr/min rpm U/min	1 coll.	12000	12000	12000	12000	12000	10000	7500	6000	5000	4000	3000

B A L A I S • B R U S H E S • B Ü R S T E N

Nombre Number Anzahl	Dimensions Sizes Maße mm	Qualité/Grade/Qualität	Domaine d'utilisation/Application limits/Anwendungsbereich			Ref./Ref/Referenz
		Electrographitiques Electrographite Elektrographit	STANDARD	F.E.M. maxi Max. output voltage Max. Spannung	600 V	
4 ou 8 or - oder	3,1 x 4,1 x 10	Carbo-argent Silver-graphite Silber-Kohle	Recommandés pour vitesses lentes et F.E.M. Recommended for low speed and E.M.F. Empfohlen für kleine Drehzahlen und E.M.K.	< 300 V < 300 V < 300 V		31 - 41 - CA



PRECILEC

41 à 47 rue Guynemer – BP 239 – 89002 AUXERRE Cedex – France

Tel : (+33) 3 86 94 52 00 – Fax : (+33) 3 86 94 52 01

<http://www.precilec.com>