

TYPE - TYP

RE.0588 US



RADIO-ENERGIE®

DESTINATION

- Applications industrielles



Distribución de componentes eléctricos y electrónicos

Tel.: (+34) 902 450 160

Fax: (+34) 902 433 088

ermec@ermec.com

www.ermec.com

DESCRIPTION

- Dynamo tachymétrique dérivée de notre modèle RE.0588
- Adaptée au marché Nord Américain
- Uniquement à un collecteur
- Agréée UL

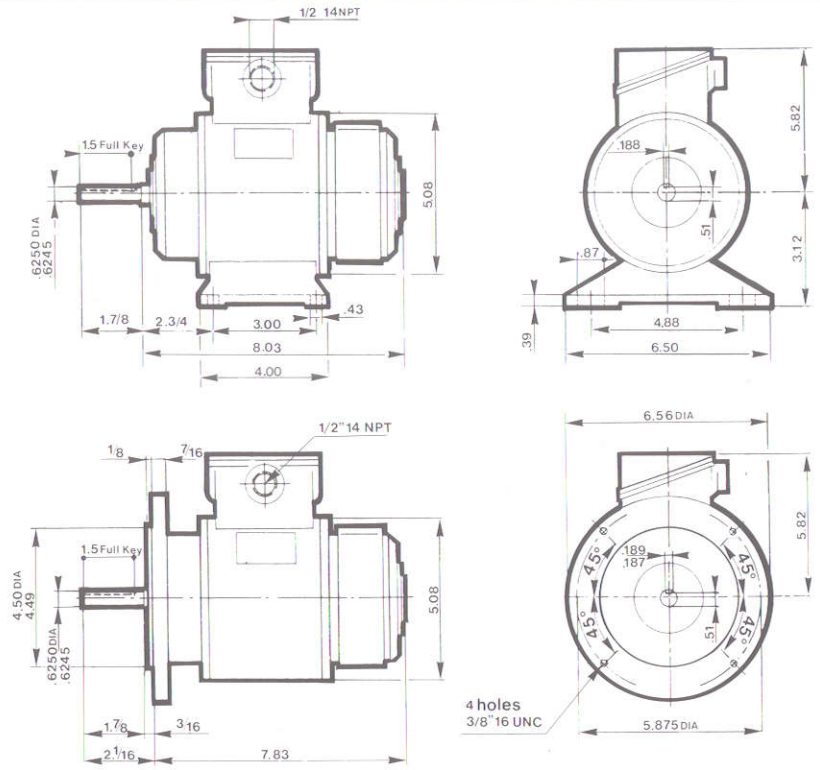
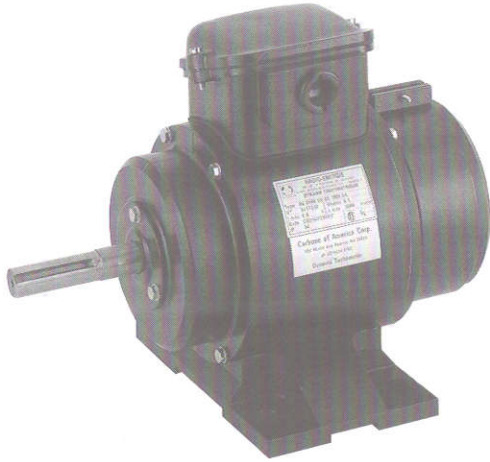

MASSE WEIGHT GEWICHT	kg	17,4
----------------------------	----	------

CARACTÉRISTIQUES GÉNÉRALES • GENERAL DATA • ALLGEMEINE KENNDATEN

DÉSIGNATION	DESIGNATION	BEZEICHNUNG	Symb. Symb. Symb.	Unité Unit Einheit	Val/Val/Wert		DÉTAILS CONSTITUTIFS CONSTRUCTION DETAILS FERTIGUNGSEINZELHEITEN
Limite mécanique de la vitesse	Max. speed (mechanical)	Max Drehzahl (mechanisch)	n _m	tr/min rpm U/min	8000		Nombre de pôles Number of poles Polzahl
Moment d'inertie	Moment of inertia	Trägheitsmoment	J	kg cm ²	7,50		2p 2
Couple d'entraînement à vide	No load driving torque	Leerlaufantriebsmoment	M _r	N.cm	4,50		Nombre d'encoches induit Number of armature slots Nutenzahl
Effort radial max. sur l'arbre	Max. radial shaft stress	Zulässige Radialkraft auf der Welle	F	daN	3,0		Z 29
F.E.M. max. admissible	Maximum E.M.F.	Max zulässige E.M.K.	E _m	V	600		Nombre de lames au collecteur Number of collector blades Kollektorlamellenzahl
Erreur de linéarité max.	Maximum linearity error	Max. Linearitätsfehler	ΔE	% ET	≤ 0,15		K 87
Taux d'ondulation global (crête à crête)	Overall ripple rate (peak to peak)	Gesamter Oberwellenanteil (Spitze-Spitze)	ΔE _c	% E _c	≤ 0,4		Classe d'isolation Insulation class Isolationsklasse
Harmoniques de rotation (f=2 p.n)	Rotation harmonics (f=2 p.n)	Rotationsoberwellen (f=2 p.n)	ΔE _p	% E _c	≤ 0,1		B (IEC34-1)
Harmoniques d'encoches (f=Z.n)	Slot harmonics (f=Z.n)	Nutenoberwellen (f=Z.n)	ΔE _z	% E _c	≤ 0,3		Température d'utilisation Operating temperature Betriebstemperatur
Précision d'étalonnage	Calibration precision	Eichgenauigkeit	ΔE _o	% E _{To}	± 1		-30° -130°C
Dérive F.E.M. en temp. -sans compensation -avec compensation	E.M.F. temp. drift -not compensated -compensated	Temperaturgang der E.M.K. -nicht kompensiert -kompensiert	ΔE _θ	%/°C	- 0,005		Protection climatique Climatic protection Klimaschutz
Constante de temps	Time constant	Zeitkonstante	C _t	ms	7,5		C _a (IEC68-1)
* Filtre : Constante de temps Courant de charge Vitesse	* Filter : Time constant Load current Speed	* Filter : zeitkonstante Laststrom Drehzahl	RFxCF I _c n	ms mA tr/min rpm U/min	1 5 1000		Degré de protection Protection degree Schutzart
							IP 54 (IEC34-5)
							Sens de rotation : réversible Direction of rotation : reversible Drehrichtung : reversierbar
							Excitation : Aimants permanents : Alnico Excitation : Permanent magnets : Alnico Erregung : Permanentmagnete : Alnico

Nous nous réservons le droit de modifier les caractéristiques techniques dans l'intérêt du progrès technologique.
We reserve the right to modify technical features in the interest of technological advance.
Änderungen, die dem technischen Fortschritt dienen, behalten wir uns vor.

DESTINATION

- Industrial applications

DESCRIPTION

- DC tachometer generator derived from our RE.O588
- Designed for the market of North America
- Only with one commutator
- UL listed

ANWENDUNGSBEREICH

- Industrieinsatz

ERMEC
www.ermec.com

Distribución de componentes eléctricos y electrónicos

Tel.: (+34) 902 450 160

Fax: (+34) 902 433 088

ermec@ermec.com

www.ermec.com

BESCHREIBUNG

- Gleichstrom-Tachometerdynamo
- RE.O588-Variante für Nord-Amerika
- Nur mit einem Kollektor
- UL-abgenommen

TYPE - TYP
RE.O588

VARIANTES DE CONSTRUCTION • MECHANICAL OPTIONS • KONSTRUKTIONSVARIANTEN

BOUTS D'ARBRES ET ROUEMENTS / SHAFT ENDS AND BEARINGS / WELLENENDEN UND KUGELLAGER

	Côté entraînement/Mounting side/Antriebsseite			Côté opposé entraînement/Opposite mounting side/Gegenantriebsseite		
	D (in)	L (in)	Roulements/Bearings/Kugellager	D (in)	L (in)	Roulements/Bearings/Kugellager
Standard Max	.625"	1.87"	17 x 35 x 10 ZZ	.625"	-	17 x 35 x 10 ZZ 17 x 35 x 10 ZZ

VARIANTES DE CONSTRUCTION	OPTIONS	SONDERAUSFÜHRUNGEN
• Différents bouts d'arbre	• Different shaft ends	• Verschiedene Wellenenden

ADAPTATIONS USUELLES SUR 2 ^e BOUT D'ARBRE	AVAILABLE OPTIONS ON 2 nd SHAFT END	GÄNGIGE ANBAUMÖGLICHKEITEN AM 2. WELLENEDE

REPÉRAGE ET POLARITÉ DES BORNES (CÂBLES) POUR UNE ROTATION ANTIHORAIRE VUE DU CÔTÉ ENTRAÎNEMENT MARKINGS AND POLARITY OF TERMINALS (CABLES) FOR COUNTER-CLOCKWISE ROTATION VIEWING THE MOUNTING FACE KENNZEICHNUNG UND POLARITÄTEN DER KLEMMEN (KABEL) FÜR EINE LINKSDREHUNG AUF DER A-SEITE

1 collecteur / 1 collector / 1 Kollektor	2 collecteurs / 2 collectors / 2 Kollektoren
A 1 : + A 2 : -	Coll. 1 Coll. 2

VARIANTES ÉLECTRIQUES • ELECTRICAL OPTIONS • ELEKTRISCHE AUSFÜHRUNGEN

				Min.										Max.
F.E.M. à 1000 tr/mn E.M.F. at 1000 rpm E.M.K. bei 1000 U/min	E _n	V	1 coll.	30	60	100	110	120	150	200	300	600	700	1000
			2 coll.		2 x 60	2 x 100		2 x 120		2 x 200		2 x 600		
Constante de vitesse Voltage gradient Drehzahlkonstante	C _v	V/tr/min V/rpm V/U/min	1 coll.	0,03	0,06	0,10	0,11	0,12	0,15	0,20	0,30	0,60	0,70	1,00
			2 coll.		2 x 0,06	2 x 0,10		2 x 0,12		2 x 0,20		2 x 0,60		
Résistance de l'induit Armature resistance Ankerwiderstand	R _a	Ω	1 coll.	4	12	35	40	50	75	130	300	1300	1900	2600
			2 coll.		2 x 25	2 x 80		2 x 100		2 x 300		2 x 1700		
Courant max. thermique Max thermal load Thermischer Grenzstrom	I _{th}	A	1 coll.	1,80	0,90	0,55	0,45	0,45	0,35	0,30	0,18	0,09	0,07	0,06
			2 coll.		2 x 0,45	2 x 0,25		2 x 0,25		2 x 0,10		2 x 0,045		
Vitesse max. admissible Max. allowed speed Max. zulässige Drehzahl	n _a	tr/min rpm U/min	1 coll.	8000	5000	3000	2700	2500	2000	1500	1000	500	425	300
			2 coll.		5000	3000		2500		1500		500		

B A L A I S • B R U S H E S • B Ü R S T E N

Nombre Number Anzahl	Dimensions Sizes Maße	Qualité/Grade/Qualität	Domaine d'utilisation/Application limits/Anwendungsbereich	Réf./Ref/Referenz	
		Electrographitiques Electrographite Elektrographit	Recommandés pour vitesses élevées et F.E.M. Recommended for high speed and E.M.F. Empfohlen für hohe Drehzahlen und E.M.K.	> 300 V > 300V > 300 V	31 - 41 - EG
4	3,1 x 4,1 x 10	Carbo-argent Silver-graphite Silber-Kohle	STANDARD pour utilisation normale à F.E.M. for normal use at E.M.F. für normalen Einsatz bei E.M.K.	< 300 V < 300 V < 300 V	31 - 41 - CA