

CARATTERISTICHE MECCANICHE - MECHANICAL SPECIFICATIONS

Dimensioni - Dimensions: vedi disegni - see drawings

Albero - Shaft: acciaio inox - stainless steel

Carico sull'albero - Shaft loading: assiale - axial: 5 N; radiale - radial: 5 N

Numero giri - Shaft rotational speed: 10.000 RPM per brevi periodi - to short cycle time; 6.000 RPM continui - continuous;
2000 giri/min con asse stagno - with protection shaft

Coppia di partenza a 25° C - starting torque at 25° C: 0,005 Nm; 0,006 con asse stagno - with proof shaft

Momento d'inerzia - Moment of inertia: 6 g cm²

Vita dei cuscinetti - Bearings life: 5 x 10⁸ giri (minimo) - rev. min.

Peso - Weight: ~ 0,23 kg

CARATTERISTICHE ELETTRICHE - ELECTRICAL SPECIFICATIONS

Frequenza in uscita - output frequency: fino a 150 kHz.; up to 150 kHz

Sincronismo di zero - Synchronous index output: Su canale A predefinito on A default; B - A&B a richiesta - B - A&B optional

Assorbimento in corrente - Supply current without load: 100 mA max.

Protezione - Protection: contro il cortocircuito (solo elettronica LD2 e PP2); short circuit protection, no limit duration only output LD2 and PP2
contro inversione di polarità (escluso 5Vcc); against inversion of polarity (except 5Vcc)

MATERIALI UTILIZZATI - MATERIALS

Corpo - Flange: in alluminio S11 - aluminium S11

Custodia - Housing: in alluminio S11; aluminium S11

CARATTERISTICHE AMBIENTALI - ENVIRONMENTAL SPECIFICATIONS

Temperatura di lavoro - Operating temperature range: -10°C + 70°C

Temperatura di stoccaggio - Storage temperature range: -30°C + 80°C

Umidità relativa - Relative humidity: 98% RH senza condensazione - RH without condensing

Vibrazioni - Vibrations: 10 g (da 10 a 2.000 Hz) - (From 10 up to 2.000 Hz)

Schock - Shock: 20 g (per 11 ms) - (for 11 ms)



CODICE DI ORDINAZIONE - ORDERING CODE

TK XXX . XX . XXXX . XXXXX . X . XX . 6 . XXnn . XXX-XXXX . Xnnn

Custom

MONTAGGIO - ASSEMBLY

S Flangia standard - standard flange
SP Flangia speciale - special flange

MODELLO - TYPE

TK210 monodirezionale - unidirectional
TK211 monodir+ zero - unidirect + index
TK220 bidirezionale - bidirectional
TK221 bidirez. + Zero - bidirect + index

IMPULSI GIRO - PULSE RATE

2 - 3 - 5 - 10 - 15 - 20 - 25 - 32 - 36 - 40 - 50 - 60 - 64 -
72 - 78 - 100 - 108 - 125 - 128 - 132 - 150 - 156 - 168 -
176 - 180 - 188 - 192 - 200 - 216 - 239 - 250 - 254 - 256 -
300 - 314 - 360 - 400 - 500 - 512 - 600 - 625 - 720 - 800 -
900 - 1000 - 1024 - 1250 - 1440 - 2000 - 2500 - 3600

Alimentazione (Vdc) - Voltage supply

5 +5 V ±5 %
11/30 +11V +30 V
24/5 +11/30 V supply + 5 V output

Frequenza in uscita Output frequency

S da - from 0 a - up to 50 kHz
V da - from 0 a - up to 150 kHz

CIRCUITI DI USCITA - OUTPUT CIRCUITS

S NPN standard (resistenza di pull-up inclusa - resistor included)
OC NPN open collector
P PNP (resistenza di pull-down inclusa - resistor included)
OP PNP open collector
PP2-5 Push-Pull 5 V output
PP2-1130 Push-Pull 11/30 V output (solo con alimentazione 11/30 V)
(only with voltage supply 11/30)
LD Line driver RS422 (26LS31) solo - only 5 V o - or 24/5 V
LD2-5 Line driver 5 Vcc output
LD2-1130 Line driver 11+30 Vcc output (solo con alimentazione 11/30 V)
(only with voltage supply 11/30)

CONNESSIONI ELETTRICHE - ELECTRICAL CONNECTIONS

Montaggio - Assembly: S

OUTPUT: S; P; OC; OP; PP2; LD; LD2

Pnn pressacavo in plastica assiale con cavo da 1 a 6 m;
on axial cable plastic gland with cable 1 + 6 m long

PLnn pressacavo in plastica radiale con cavo da 1 a 6 m;
radial cable plastic gland with cable 1 + 6 m long

Montaggio - Assembly: SP

OUTPUT: S; P; OC; OP; PP2; LD; LD2

Pnn solo pressacavo in plastica assiale con cavo da 1 a 6 m;
only on axial cable plastic gland with cable 1 + 6 m long

nn Lunghezza cavo - Cable length (es. P10 = 1 m. ... P60 = 6 m)

Albero - Shaft

6 Ø 6 mm

Grado di protezione - Protection class

K4 IP 64 (EN60529)
K5 IP 65 (EN60529)
K6 IP 66 (EN60529)

S flangia standard
S *Standard flange*

MONTAGGIO MECCANICO
MECHANICAL ASSEMBLY

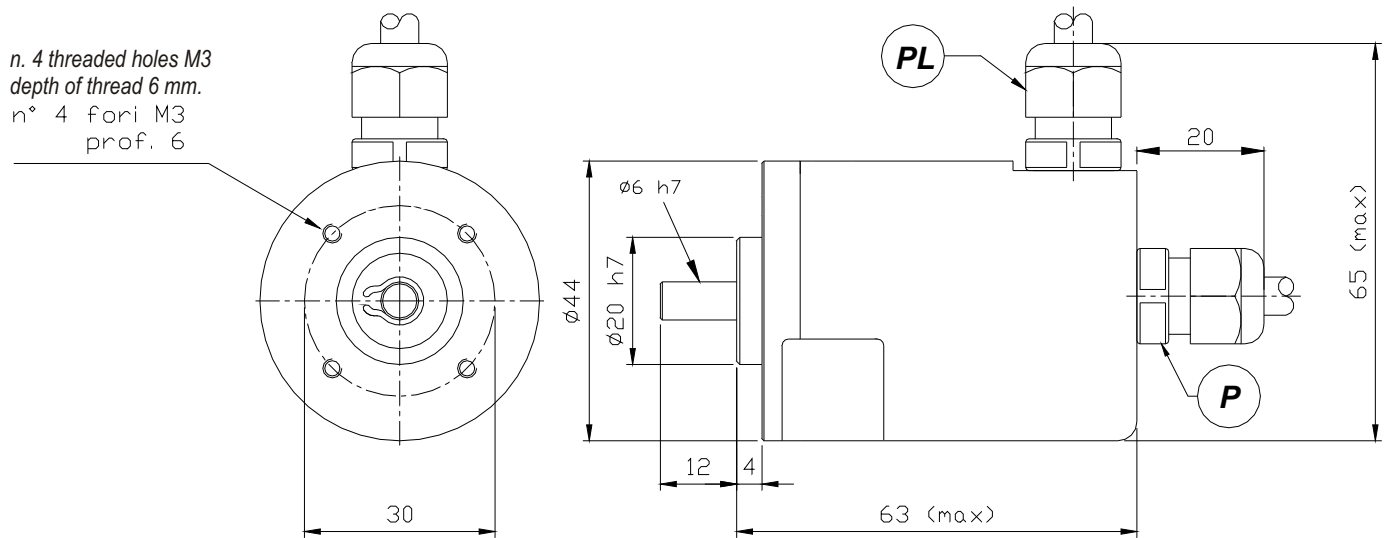

n. 4 threaded holes M3
depth of thread 6 mm.

n° 4 fori M3
prof. 6

SP Flangia speciale
SP Special flange

(solo con cavo assiale e pressacavo)
(Only with axial cable plastic gland)

